

## Heftvorrichtung SHM/C13-30/4X/Tr mit 4 Rollenklammern-Heftköpfe pneumatisch



Einheften von Einschubdeckel  
 in Pappröhren.



- 4 gleichzeitige Heftungen
- schnell einstellbar auf  
 verschieden Durchmesser
- Ausstattung mit 4 Rollen-  
 klammern- Heftköpfen mit  
 jeweils 5000 Heftklammern  
 Fassungsvermögen

Das Heftgut wird entweder vorkonfektioniert (Deckel in Hülse eingelegt) und über die Zentrierstangen und Heftambosse auf das Auflagekreuz gestellt, oder aber der Einschubdeckel der Hülse wird zuerst alleine über die Heftambosse (40: Bild 2) auf das Auflagekreuz (20) gestellt und anschließend die Hülse über die Zentrierstangen (30: Bild 3) und auf den Deckel geschoben.

Bei gleichzeitiger Betätigung der beiden pneumatischen Pilztaster = Zweihandauslösung (an der linken Seite des linken bzw. rechten Seite des rechten Heftkopfes angebracht Bild 4) werden die Rollenklammern-Heftköpfe ausgelöst und bis zu 4 Heftklammern werden gleichzeitig verheftet.

Nach dem Loslassen der beiden Pilztaster fahren die Heftköpfe in die Ausgangsstellung zurück.

Die Pappröhre mit dem eingehafteten Einschubdeckel kann nun für 4 weitere Heftungen gedreht oder entnommen werden.

Der Heftabstand der Heftköpfe = Innendurchmesser Einschubdeckel Hülse wird über die Führungen der Heftseinheiten eingestellt. Hierzu sind auch Lineale angebracht.

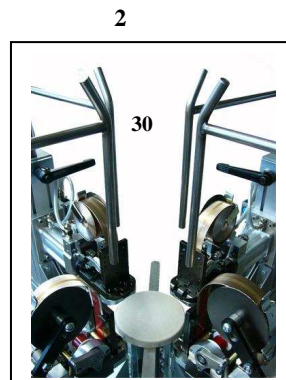
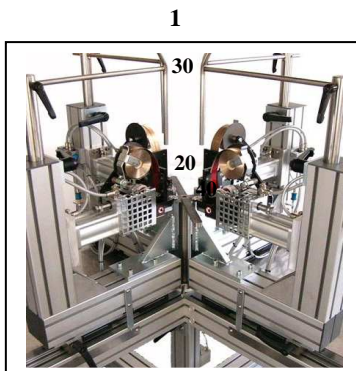
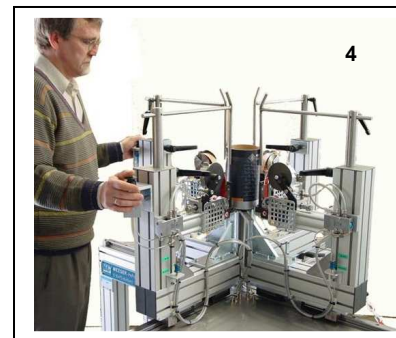

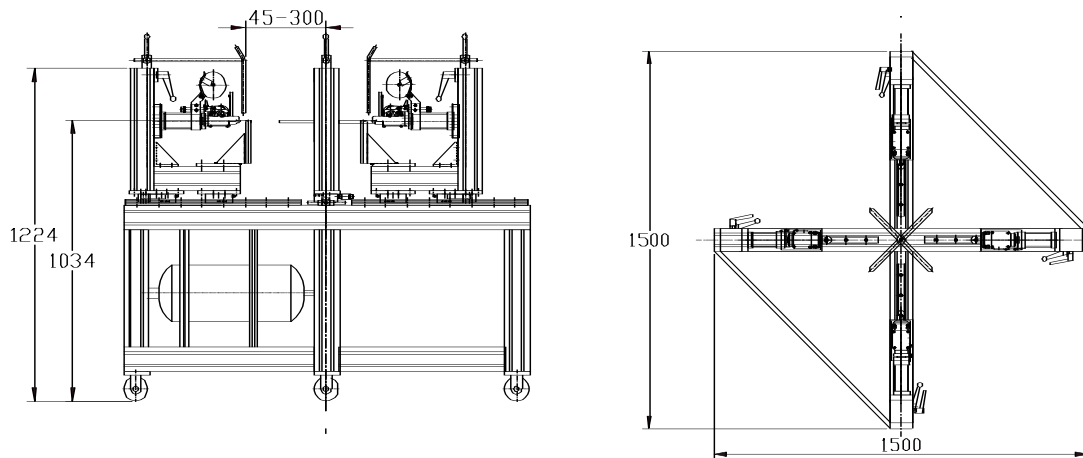
**Ausstattung:**

1	Fahrbares Grundgestell aus ALU-Profilrohr.
4	Rollenklammern-Heftköpfe C 13-30, einzeln abschaltbar, Heftamboss und Zentrierhalter
2	Zweihandauslösung
1	Wartungseinheit, bestehend aus Filter, Wasserabscheider, Ölvernebler und Manometer
1	Druckkessel zum Ausgleich von Druckschwankungen



<b>Technische Daten:</b>			
Aufstellfläche: B x T	1500 x 1500 mm	Luftverbrauch:	2,3 NL / Heftung/Heftkopf
Gesamthöhe:	min. 1300 mm	Luftdruck:	4 - 6 bar Überdruck
Gewicht:	ca. 210 kg	Leistung:	8 - 10 Hülsen/Minute
Amboß- / Arbeitshöhe	ca. 1100 mm	Rollenheftklammer:	M C 30
Verarbeitbare Durchmesser	ca. 90 - 600 mm	Fassungsvermögen/Rolle:	5000 Rollenheftklammern